

ОПОРЫ ТАВРОВЫЕ ПРИВАРНЫЕ - ТИП ТП

$D_H \leq 45$

АС00; АС10

∇(∇)

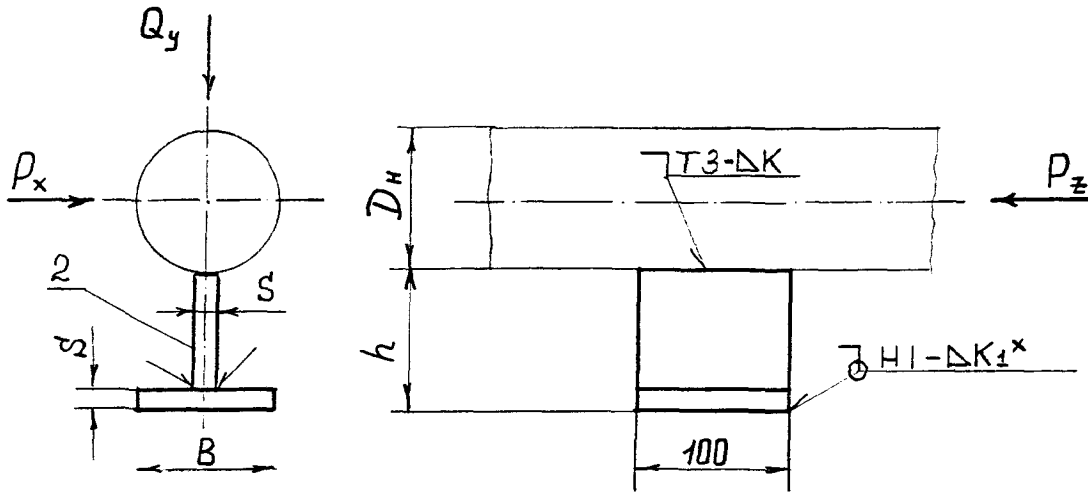

$D_H = 57 \div 89$

А11; А21

АС11; АС21

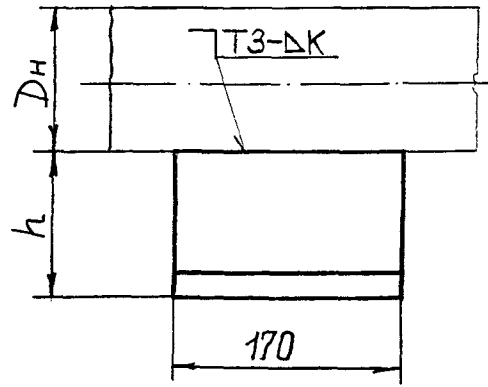
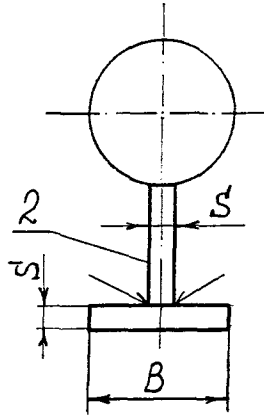
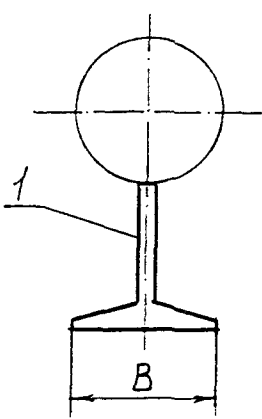

А12; А22

АС12; АС22

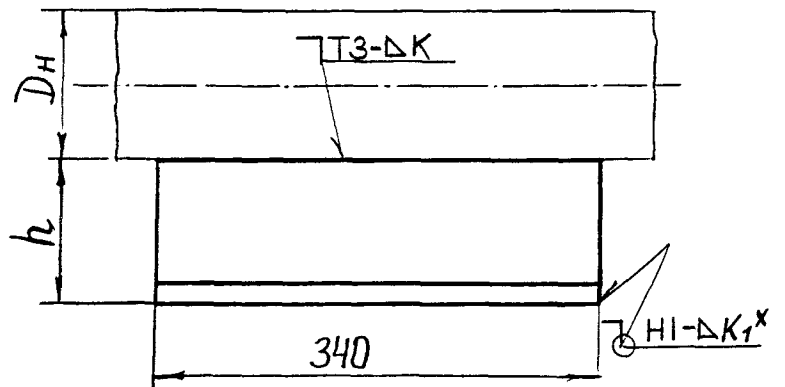
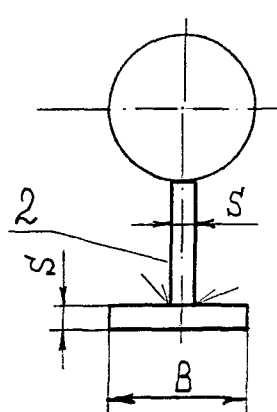
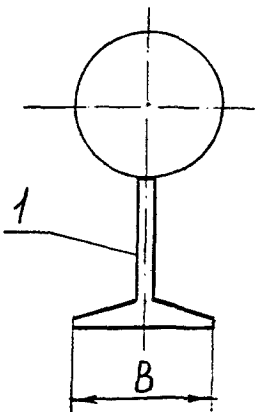

$$D_H = 108 \div 159$$

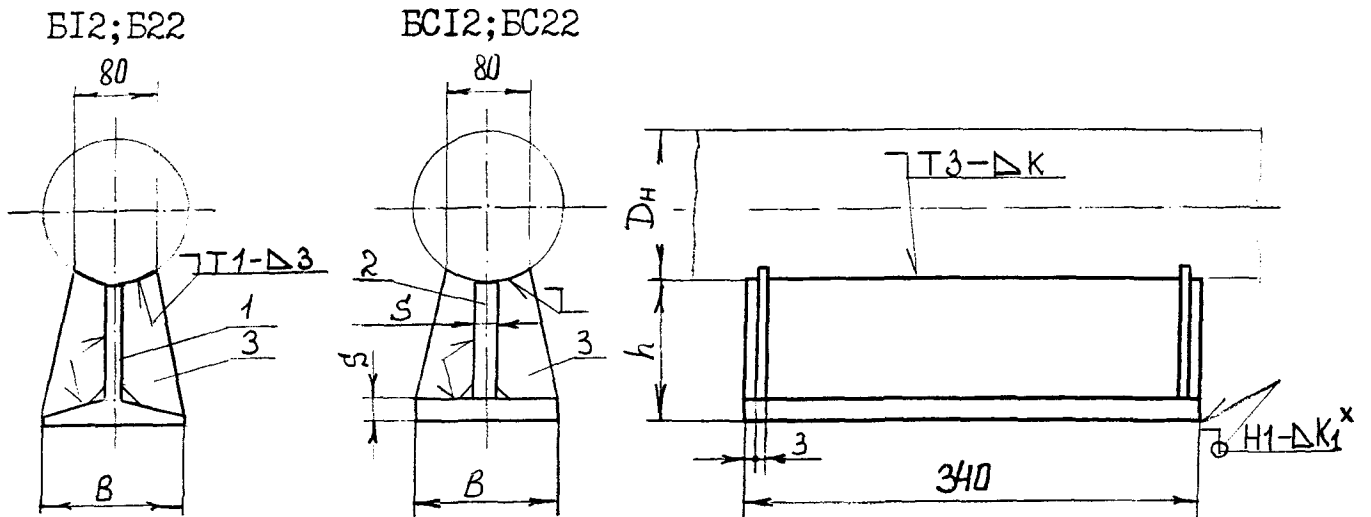

Сварные монтажные швы по ГОСТ 5264-80

<sup>x</sup>Для неподвижных опор. Величина  $K_I$  - по наименьшей толщине свариваемых деталей. Варить сплошным швом.  
 1 - тавр, изготовленный из двутавра по ГОСТ 8239-72;  
 2 - сварной тавр; 3 - ребро.

Черт. I, лист 2

Таблица 2

Размеры, мм

Наружный диаметр трубопровода Дн	Исполнение	h	B	S	№ профиля двутавра	К	Масса, кг не более	Допускаемые нагрузки, кН		
								Вертикальная $Q_y$	Осевая $P_z$ при	
									$P_x = 0,5P_z$	$P_x = 0,2P_z$
18-45	AC00	70	50	5	-	4	0,6	2,0	1,5	2
	AC10	100					0,7		1,0	
57-89	A11	100	100	-	20	6	1,8	4,0	-	-
	A12			3,6	3,0		7			
	AC11			6	-		-		-	
	AC12			3,4	3,0		7			
	A21	150	135	-	30		3,1		-	-
	A22			6,2	3,0		7			
	AC21			6	-		2,2		-	-
	AC22			4,4	3,0		7			
108-159	B12	100	100	-	20	6	4,0	9,5	18,0	35
	BC12			6	-		3,8			
	B22	150	135	-	30		7,0			
	BC22			6	-		5,0			

Примечание; Значения  $h$  для опор, изготовленных путем разрезки двутавров, уменьшить на половину ширины реза, но не более, чем на 4 мм.

Пример условного обозначения опоры типа ТП исполнения А11 из стали ВСтЗпс для трубопровода Дн = 76 мм:

ОПОРА 76-ТП-А11-ВСтЗпс-ОСТ 36-...-

С 13 ОСТ 36-...

ОСТ 36-146-88

С 13